

# 5500/5501

## SCATOLA INTERRUTTORE DINAMOMETRO MANUALE

### DESCRIPTION

I modelli Magtrol 5500 e 5501 sono interruttori ad azionamento manuale box che permettono il collegamento fino a tre Dinamometri Magtrol ad un unico controller dinamometro. L'utilizzo delle scatole di commutazione facilitano l'interfacciamento semplice e veloce di più dispositivi dinamometrici senza la necessità di scollegare e ricollegare i cavi del freno di controllo. Per i dinamometri Magtrol Wb per freni a correnti parassite o a polvere PB, sono necessari sia il 5500 che una scatola di commutazione 5501. I dinamometri a isteresi Magtrol HD o ED richiedono solo il 5500



Fig.1 : 5500 Manual Dynamometer Switch Box

### CONFIGURAZIONE

#### 5500 CONFIGURATION

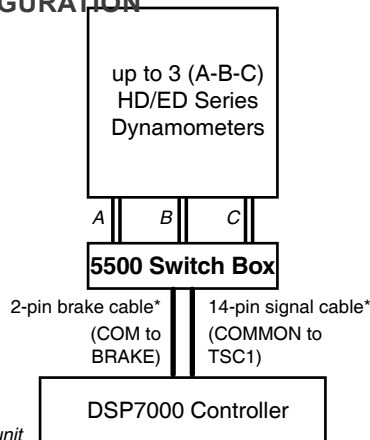

#### 5501 CONFIGURATION

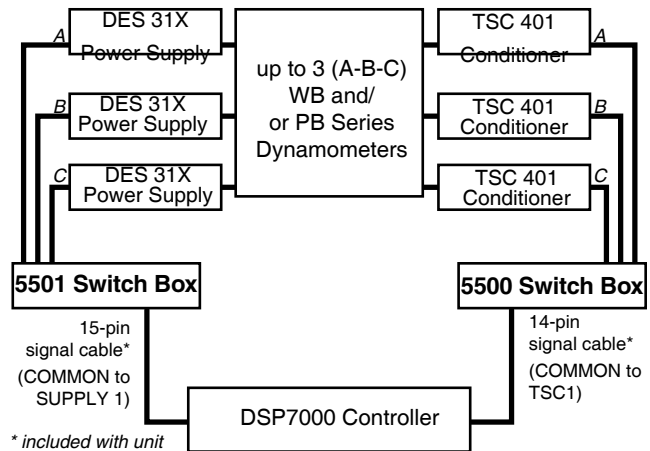

#### 5500 REAR PANEL



#### 5501 REAR PANEL

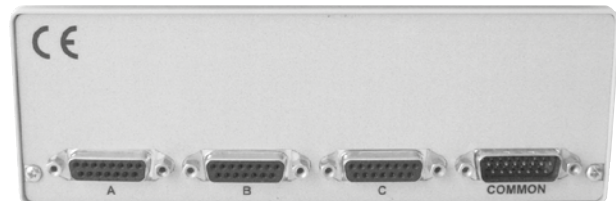

**SPECIFICHE**

**CONNECTION**

| MODEL | INCLUDED CABLE(S)   | DSP CONNECTION              |
|-------|---------------------|-----------------------------|
| 5500  | 2-pin brake cable   | To Brake Input (HD/ED only) |
|       | 14-pin signal cable | To TSC1 Connector           |
| 5501  | 15-pin signal cable | To Supply 1 Connector       |

**DIMENSIONS**

|        |         |        |
|--------|---------|--------|
| Width  | 7.50 in | 190 mm |
| Depth  | 9.75 in | 245 mm |
| Height | 2.75 in | 69 mm  |

**INFORMAZIONI D'ORDINE**

| DYNAMOMETER TYPE | SWITCH BOX    |
|------------------|---------------|
| HD/ED Hysteresis | 5500 only     |
| WB Eddy-current  | 5501 and 5500 |
| PB Powder        | 5501 and 5500 |