

# TAB SERIE

## TAVOLE

### DINAMOMETRICHE

#### CARATTERISTICHE \_\_\_\_\_

- **Facile mobilità:** rotelle che incorporano un livello elevato ruota in nylon con telaio in alluminio pressofuso, fornendo una rotazione di 360°
- **Costruzione robusta:** realizzata in materiale estruso alluminio, il tavolo del dinamometro è leggero, forte e resistente alla corrosione
- **Martinetti di livellamento:** a riposo e in funzione, Martinetti di livellamento manuali, con cuscinetti in gomma per controllo delle vibrazioni, sollevare le rotelle dal pavimento fornire una solida base
- **Versatile:** il suo settore accetta le estrusioni con scanalature a T ospitare frazionari o metrici standard
- **Montaggio del ventilatore:** per accogliere i ventilatori richiesto per il raffreddamento dei freni di alcuni HD/ED Dinamometri, tavole vengono forate e maschiate comodo montaggio del ventilatore sotto il tavolo
- **Ripiano integrato:** per raggio di calibrazione, strumenti e Accessori. Utilizzato anche per il montaggio di TSC 401 Condizionatore di coppia-velocità e potenza DES 31X Fornitura (per tavoli ordinati con la Serie WB/PB Dinamometri).

#### DESCRIZIONE \_\_\_\_\_

Effettuare il test da una posizione stazionaria o spostare un dinamometro stazionario di prova con facilità grazie al dinamometro Magtrol Tavolo. Il supporto è progettato in alluminio leggero con rotelle per una mobilità fluida ed è abbastanza robusto da supportare anche il più pesante dei dinamometri Magtrol. Il Design può essere adattato a qualsiasi dinamometro Magtrol ed è facile da riconfigurare per una maggiore versatilità.



Fig. 1: TAB 0800L basic table with dynamometer base plate also serving as table top

#### OPZIONI TABELLA PERSONALIZZATA.

- Supporti per rack da 19": possono essere aggiunti per il dinamometro controller, lettori, analizzatori di potenza e altro elettronica di supporto
- Altezza tavolo: scegli tra 2 diverse altezze di lavoro consentire il test sia dalla posizione in piedi che da quella seduta
- Cassetto con chiusura: ideale per un computer portatile
- Armadietto integrato: per riporre utensili e accessori
- Dinamometri multipli: fino a 3 serie di fori di montaggio può essere forato e filettato per ospitare fino a 3 dinamometri, a seconda del modello
- Infissi e coperture protettive: possono essere aggiunti a qualsiasi tavolo base a un costo aggiuntivo.

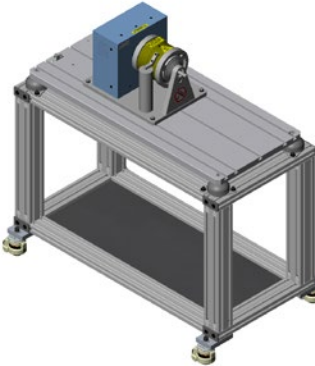
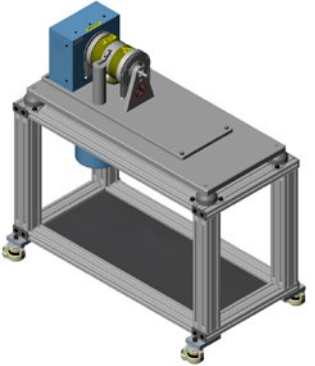
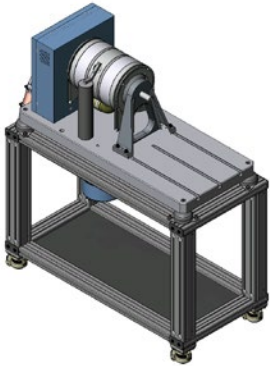
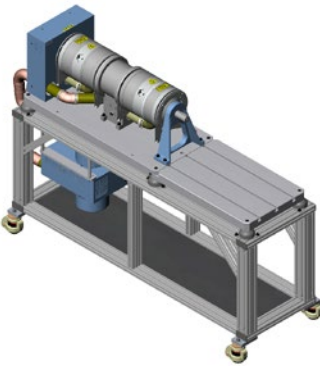

**COMPARAZIONE TRA MODELLI**
**TABLES FOR HD/ED DYNAMOMETERS**

TAB 1457S	TAB 1457L	TAB 0800L	TAB 0825L
			
For HD-100, 400, 500 and 700 Series Dynamometers with short base plate and ED-715 Dynamometers <sup>a)</sup>	For HD-100, 400, 500 and 700 Series Dynamometers with long base plate	For HD-800 Series Dynamometers with long base plate and ED-815 Dynamometers <sup>a)</sup>	For HD-825 Dynamometers with long base plate
Grooved table top with five 10 mm T-slots: one centered, two 250 mm apart and two 350 mm apart.	Mounting holes are pre-drilled and tapped.	Base of dynamometer also serves as the table top.	Grooved table top with three 12 mm T-slots: one centered and two 250 mm apart.
For tables ordered with HD-710 and HD-715 Dynamometers, blowers will be shipped mounted to the table. <sup>b)</sup> Blower mounting hardware kit sold separately	For tables ordered with HD-710 and HD-715 Dynamometers, blowers will be shipped mounted to the table (as shown). <sup>b)</sup> Blower mounting hardware kit sold separately.	For tables ordered with HD-810 and ED/HD-815 Dynamometers, a blower mounting hardware kit will need to be purchased if under-the-table mounting (as shown) is desired. Assembly required.	For tables ordered with HD-825 Dynamometers, a blower mounting hardware kit will need to be purchased if under-the-table mounting (as shown) is desired. Assembly required.

a) Mounting of ED Engine Dynamometers to dynamometer tables requires certain modifications. Contact Magtrol for details.

b) If table is NOT ordered at the same time as the dynamometer, a blower mounting hardware kit may be purchased.

**TABLES FOR WB/PB DYNAMOMETERS**

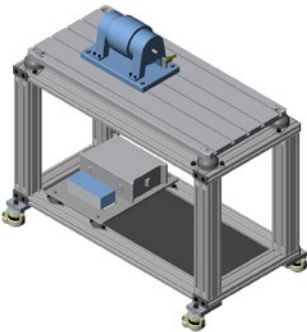
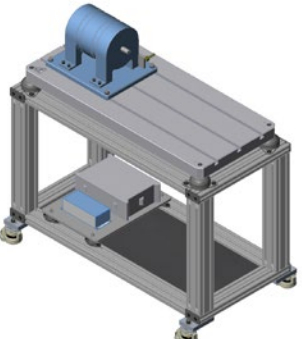
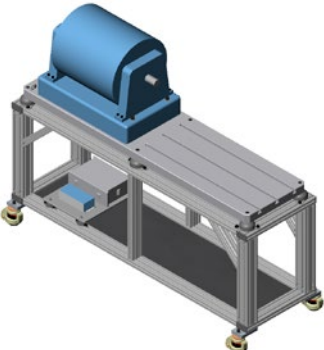
TAB 0043	TAB 0065/0115	TAB 0115
		
For WB/PB 43 Series Dynamometers	For WB/PB 65 Series and WB/PB 115 Dynamometers	For 1 & 2 WB/PB 15 Series Dynamometers
Grooved table top with five 10 mm T-slots: one centered, two 160 mm apart and two 350 mm apart.	Grooved table top with three 12 mm T-slots: one centered and two 250 mm apart.	Grooved table top with three 14 mm T-slots: one centered and two 250 mm apart.

The TSC 401 Torque-Speed Conditioner and DES 31X Power Supply are shown mounted to a vibration-isolated plate which is bolted to the bottom shelf.

**NOTE:** Table delivered from Magtrol SA Switzerland may be slightly different in dimensions and design. Please contact your sales representative for specific details.

**DIMENSIONI**

---

MODEL	WIDTH [in]	WIDTH [mm]	LENGTH [in]	WIDTH [mm]	HEIGHT [in]	HEIGHT [mm]
TAB 1457S	20	508	41	1041	31	787
TAB 1457L	20	508	41	1041	31	787
TAB 0800L	20	508	41	1041	32	813
TAB 0825L	20	508	67	1702	33	838
TAB 0043	20	508	41	1041	31	787
TAB 0065/0115	20	508	41	1041	32	813
TAB 0015	20	508	67	1702	33	838